

הודפס באירלנד

www.dell.com | support.dell.com



08P5W4A00

H

46 Hardware Troubleshooter

I

ISP

13 ספק שירותי אינטרנט

M

19 MMC

W

50 Windows

41 אשף תאימות התוכניות

55 התקנה מחדש

שליחת מוצרים

61 להחזרה או לתיקון

70 שמע

T

33 תכונות התוכנה

69 תמיכה בזיכרון

33 תקליטורי DVD, הפעלה ויצירה

תקליטורים

22 שימוש

33 תקליטורים, הפעלה ויצירה

D

58 DellConnect

46 Dell Diagnostics

50 Dell Factory Image Restore

43 Dell Support Center

30 Dell Touch Zone

מנהלי התקנים והורדות 67

מסך מגע 30

מחוות 31

מפרט 68

מפרט חשמל 70

מפרט פיזי 70

משאבים, מידע נוסף 66

נ

נורית פעילות של כונן קשיח 17

O

סביבת המחשב 70

ע

עזרה

קבלת סיוע ותמיכה 57

ערכת שבבים 68

פ

פנייה אל Dell 62

פנייה מקוונת אל Dell 64

פתרון בעיות 36

ק

קורא Memory Stick 19

קורא כרטיסי Multi Media 19

קורא כרטיסי xD-Picture 19

ר

רשימת הפעולות לביצוע אבחון 62

ש

שחזור הגדרות היצרן 52

שחזור המערכת 50

שימור אנרגיה 34

שירות לקוחות 58

כונן תקליטורים

גודלי תקליטור נתמכים 22

כתובות דואר אלקטרוני

לתמיכה טכנית 59

כתובות דואר אלקטרוני לתמיכה 59

ל

לחיצה מהירה 31

מ

מהירות רשת

בדיקה 38

מוצרים

מידע ורכישה 60

מחברים קדמיים 16

מחוות 31

מחשב

משקל ומידות 70

מחשב, הגדרה 5

ז

זיכרון

מזערי ומרבי 69

זרימת אוויר, לאפשר 5

ח

חיבור

כבל רשת אופציונלי 8

חיבור אינטרנט 13

חיבור רשת

תיקון 38

חיבור רשת אלחוטי 38

י

יכולות המחשב 33

יציאות ומחברים 69

כ

כוננים והתקנים 68

אינדקס

א

אזור, הקפדה על 5
אוזניות

מחבר קדמי 19

איתור מידע נוסף 66
אנרגיה

שימור 34

אפיק הרחבה 70
אתרי תמיכה

ברחבי העולם 58

ב

בעיות בחומרה

אבחון 46

בעיות זיכרון

פתרון 40

בעיות חשמל, פתרון 39

בעיות, פתרון 36

בעיות תוכנה 41

ג

גיבויים

יצירה 35

ה

הגדרה, לפני שתתחיל 5

הודעות מערכת 44

החזרה במסגרת אחריות 61

התאמה אישית

הגדרות צריכת האנרגיה שלך 34

שולחן העבודה שלך 33

התחברות FTP, anonymous 59

מידע עבור התקנים המקסיקניים הרשמיים (NOM) (במקסיקו בלבד)

להלן מידע הנוגע להתקנים המתוארים במסמך זה, בהתאם לדרישות של התקנים המקסיקניים הרשמיים (NOM):

יבואן:

Dell México S.A. de C.V.

Paseo de la Reforma 2620 - 11°

Col. Lomas Altas

11950 México, D.F.

מספר התקינה של הדגם	מתח	תדר	צריכת חשמל
W01B	100-240 וולט CA	50-60 הרץ	1-2 אמפר

לפרטים, קרא את הוראות הבטיחות המצורפות למחשב.

לקבלת מידע אודות נהלים מומלצים נוספים בנושא בטיחות, בקר בדף הבית של התאימות לתקינה בכתובת www.dell.com/regulatory_compliance.

נספח

הודעה על מוצר של Macrovision

מוצר זה כולל טכנולוגיית הגנה על זכויות יוצרים המוגנת על ידי שיטות תביעה של פטנטים אמריקניים מסוימים וזכויות נוספות של קניין רוחני בבעלות חברת Macrovision ובעלי זכויות נוספים. אין להשתמש בטכנולוגיה זו, אלא באישור Macrovision Corporation, והיא מיועדת לשימוש ביתי ולמטרות צפייה מוגבלת בלבד, אלא אם כן התירה Macrovision Corporation שימוש אחר במוצר. אין לבצע במוצר הנדסה לאחור ואין לפרקו.



סביבת המחשב		סביבת המחשב	
פעימת חצי סינוס: 40G למשך 22 מילי-שניות עם שינוי במהירות של 609 ס"מ לשנייה (240 אינץ' לשנייה)	אחסון	רטט מרבי (תוך שימוש בספקטרום רטט אקראי המדמה סביבת משתמש):	
		הפעלה	
	גובה:	0.26 GRMS אקראי למשך 2 דקות בכל האוריינטציות התפעוליות	
15.2 – עד 3048 מטר (50 – עד 10,000 רגל)	הפעלה	2.2 GRMS אקראי למשך 15 דקות	אחסון
			זעזוע מרבי:
15.2 – עד 10,668 מטר (50 – עד 35,000 רגל)	אחסון	פעימת חצי סינוס: 40G למשך 2 מילי-שניות עם שינוי במהירות של 51 ס"מ לשנייה (20 אינץ' לשנייה)	הפעלה
G2 או פחות כמוגדר על ידי תקן ISA-S71.04-1985	רמת זיהום אווירי		

מידות פיזיות		וידאו	
גובה	385.9 מ"מ (15.2 אינץ')	סוג	Intel X4500
רוחב	476.9 מ"מ (18.8 אינץ')	שמע	
עומק	107.3 מ"מ (4.2 אינץ')	סוג	רמקולים משולבים
משקל (בקיורב)	8.3 ק"ג (18.3 ליברות)	צג	
סביבת המחשב		סוג	18.5 אינץ', 16:9, WXGA
טווחי טמפרטורה:		(מטריצה פעילה TFT)	
הפעלה	10° צלזיוס עד 35° צלזיוס (50° פרנהייט עד 95° פרנהייט)	רזולוציה מרבית	1366 x 768
אחסון	-40° צלזיוס עד 65° צלזיוס (-40° פרנהייט עד 149° פרנהייט)	אספקת חשמל	
לחות יחסית	10% עד 90% (ללא עיבוי)	הספק חשמלי	130 ואט
		מתח	100-240 וולט AC
		סוללת גיבוי	סוללת מטבע ליתיום CR2032 של 3 וולט

מחברים חיצוניים		כוננים והתקנים	
מחבר RJ45	מתאם רשת	כונן קשיח Serial	התקנים זמינים
שלושה מחברים בלוח הצידי ושלושה מחברים בלוח האחורי	USB 2.0	DVD-ROM ,ATA (אופציונלי), DVD+/- RW (אופציונלי), מערך מיקרופון וקורא כרטיסי מדיה 8 ב-1	
שני מחברים בלוח הצידי עבור מיקרופון/ line-in ואוזניות/ line-out	שמע		
מחבר אחד בלוח האחורי עבור line-out			זיכרון
מחבר טורי אחד עם ארבעה פינים בלוח הצידי	IEEE 1394a	זיכרון ערוץ כפול מסוג DDR2 של 800 מגה- הרץ 1 ג'יגה-בתים 4 ג'יגה-בתים	סוג מזערי מרבי

מפרט בסיסי

עקיף זה מספק לך מידע שאולי תצטרך עבור התקנה, עדכון מנהלי התקן עבור המחשב והשדרוג שלו. למפרט מפורט יותר, ראה *Comprehensive Specifications* (מפרטים מקיפים) בכתובת support.dell.com/manuals.

 **הערה:** ההצעות עשויות להשתנות מאזור לאזור. לקבלת מידע נוסף אודות תצורת המחשב, לחץ על **התחל**  ← **עזרה ותמיכה** ובחר באפשרות להצגת המידע אודות המחשב שלך.

כוננים והתקנים		דגם מחשב	
כונן קשיח פנימי אחד בגודל 3.5 אינץ' וכונן אופטי אחד עם מגש טעינה	כוננים	Inspiron One 19T	
		פרטי מחשב	
LAN 802.11 b/g	אלחוט (אופציונלי)	Intel® Celeron® בעל ליבה כפולה	סוגי מעבדים
1.3 מגה-פיקסל	מצלמה	Intel Pentium® בעל ליבה כפולה	
		Intel Core™2 Duo	
		Intel Core2 Quad	
		Intel G41+ICH7	ערכת שבבי מערכת

אם עליך:

לאתר את תג השירות/קוד השירות המהיר שלך—
עליך להשתמש בתג השירות כדי לבצע זיהוי של
המחשב שלך בכתובת **support.dell.com** או
לפנות לתמיכה הטכנית

ראה:

צדו האחורי של המחשב
Dell Support Center (מרכז התמיכה של
Dell). כדי להפעיל את **Dell Support Center**
(מרכז התמיכה של Dell), לחץ על הסמל  שבשורת המשימות.

לאתר מנהלי התקנים והורדות

לגשת לתמיכה טכנית ולעזרה למוצר

לבדוק את מצב ההזמנה שלך ברכישות חדשות

לאתר פתרונות ותשובות לשאלות נפוצות

לאתר מידע לעדכונים של הרגע האחרון אודות

שינויים טכניים במחשב או חומר עזר טכני מתקדם

לטכנאים או למשתמשים מנוסים

support.dell.com

איתור מידע ומשאבים נוספים

ראה:	אם עליך:
<p>תקליטור <i>Operating System</i> (מערכת הפעלה)</p> <p>התקליטור <i>Drivers and Utilities</i> (מנהלי התקנים ותוכניות שירות)</p> <p> הערה: עדכונים למנהלי התקנים ותיעוד ניתן למצוא באתר support.dell.com.</p>	<p>להתקין מחדש את מערכת ההפעלה</p> <p>להפעיל תוכנית אבחון עבור המחשב, להתקין מחדש תוכנת מערכת של המחשב השולחני, או לעדכן מנהלי התקנים עבור המחשב וקובצי Readme</p>
<p>מדריך הטכנולוגיה של <i>Dell</i> זמין בכונן הקשיח או בכתובת support.dell.com</p>	<p>לקבל מידע נוסף אודות מערכת ההפעלה שברשותך, תחזוקה של ציוד היקפי, RAID, אינטרנט, Bluetooth®, עבודה ברשת ודואר אלקטרוני</p>
<p>מסמכי הבטיחות והתקינה שסופקו עם המחשב שברשותך וראה בנוסף את דף הבית של התאימות לתקינה בכתובת: www.dell.com/regulatory_compliance</p>	<p>לאתר מידע אודות שיטות בטיחות מומלצות עבור המחשב שלך</p> <p>לעין במידע בנושא אחריות, תנאים והתניות (ארה"ב בלבד), הוראות בנושא בטיחות, מידע בנושא תקינה, מידע ארגונומי וכן הסכם רישיון למשתמש קצה</p>

פנייה אל Dell

על לקוחות בארה"ב לחייג 800-WWW-DELL
(800-999-3355).

 **הערה:** אם אין ברשותך חיבור אינטרנט פעיל, באפשרותך למצוא מידע ליצירת קשר בחשבונית הרכישה, תעודת המשלוח, החשבון או קטלוג המוצרים של Dell.

חברת Dell מציעה כמה אפשרויות לתמיכה ולשירות באינטרנט ובטלפון. הזמינות משתנה לפי מדינה ומוצר, וייתכן שחלק מהשירותים לא יהיו זמינים באזורך.

לפנייה אל Dell בנושא מכירות, תמיכה טכנית או שירות לקוחות:

1. בקר באתר www.dell.com/contactdell.
2. בחר במדינה או באזור שלך.
3. בחר את קישור השירות או התמיכה בהתאם לדרישותיך.
4. בחר בשיטת הפנייה לחברת Dell המתאימה לך.

עיין בתיעוד של מערכת ההפעלה כדי לברר את תוכן קובצי האתחול של המחשב. אם המחשב מחובר למדפסת, הדפס את כל הקבצים. אחרת, רשום את התוכן של כל קובץ לפני שתתקשר לחברת Dell.

- הודעת שגיאה, קוד צפצוף או קוד אבחון:
- תיאור הבעיה ופעולות שביצעת לפתרון הבעיה:

רשימת פעולות לביצוע באבחון

- שם:
- תאריך:
- כתובת:
- מספר טלפון:
- תג שירות (ברקוד בגב המחשב):
- קוד שירות מהיר:
- מספר אישור להחזרת חומרים (אם סופק על ידי טכנאי תמיכה של Dell):
- מערכת הפעלה וגרסה:
- התקנים:
- כרטיסי הרחבה:
- האם אתה מחובר לרשת? כן/לא
- רשת, גרסה ומתאם רשת:
- תוכניות וגרסאות:

5. ארוז את הציוד המיועד להחזרה בחומרי האריזה המקוריים (או שווי-ערך).

הערה: התשלום על הוצאות המשלוח הוא באחריותך. באחריותך גם לבטח את המוצרים שאתה מחזיר, ואתה לוקח על עצמך את הסיכון שהם יאבדו במהלך המשלוח לחברת Dell. חבילות לתשלום בעת המסירה (COD) לא יתקבלו.

הערה: מוצרים מוחזרים שלא עונים על כל הדרישות לעיל, יידחו על ידי הסניף המקבל של חברת Dell ויישלחו חזרה אליך.

לפני שתתקשר

הערה: החזק את קוד המשלוח המהיר בהישג יד בעת ההתקשרות. הקוד מסייע למערכת האוטומטית של מענה התמיכה הטלפוני של Dell לנתב את שיחתך ביעילות רבה יותר. ייתכן שתתבקש גם לספק את תג השירות שלך (הממוקם בגב המחשב שברשותך).

זכור למלא את רשימת הפעולות לביצוע אבחון שלהלן. אם ניתן, הפעל את המחשב לפני שתתקשר לחברת Dell לקבלת סיוע, והתקשר ממכשיר טלפון הנמצא סמוך למחשב. ייתכן שתתבקש להקיש פקודות מסוימות במקלדת, למסור מידע מפורט במהלך ביצוע פעולות, או לנסות צעדים אחרים לפתרון הבעיה שניתן לבצע רק במחשב עצמו. ודא שתיעוד המחשב נמצא בהישג ידך.

1. התקשר לחברת Dell לקבלת Return Material Authorization Number (מספר אישור להחזרת חומרים) וכתוב אותו בבירור ובאופן בולט על-גבי האריזה.

 **הערה:** לאיתור מספר הטלפון עבור האזור שלך, ראה "פנייה אל Dell" בעמוד 64.

2. כלול העתק של החשבונית ומכתב המתאר את סיבת ההחזרה.

3. כלול עותק של רשימת הפעולות לביצוע באבחון (ראה "רשימת פעולות לביצוע באבחון" בעמוד 63), המציין את הבדיקות שערכת ואת הודעות השגיאה שהתקבלו ב-Dell Diagnostics (ראה "Dell Diagnostics" בעמוד 46).

4. כלול אביזרים המשויכים לפריטים המוחזרים (כבלי חשמל, תוכנות, מדריכים וכן הלאה), אם ההחזרה היא לשם קבלת זיכוי.

החזרת פריטים לתיקון במסגרת האחריות או לקבלת זיכוי

הכן את כל הפריטים שברצונך להחזיר, לצורכי תיקון או לצורכי זיכוי, באופן הבא:

 **הערה:** לפני שתחזיר את המוצר ל-Dell, הקפד לגבות את כל הנתונים בכונן הקשיח ובכל התקן אחסון אחר במוצר. מחק כל מידע סודי, קנייני ואישי וכן מדיה נשלפת, כמו למשל תקליטורים וכרטיסי PC Card. Dell אינה אחראית למידע סודי, קנייני או אישי; נתונים אבודים או פגומים; או מדיה נשלפת פגומה או אבודה שעשויים להיכלל עם המוצר שיוחזר לך.

מידע על המוצר

אם אתה זקוק למידע לגבי מוצרים אחרים שניתן לרכוש מחברת Dell, או אם ברצונך לבצע הזמנה, בקר בכתובת www.dell.com. לאיתור מספר הטלפון עבור האזור שלך או כדי לשוחח עם מומחה מכירות, ראה "פנייה אל Dell" בעמוד 64.

שירות מצב ההזמנות האוטומטי

לבדיקת מצב הזמנה כלשהי של מוצרי Dell, באפשרותך לגשת לאתר support.dell.com, או להתקשר לשירות מצב ההזמנות האוטומטי. מענה קולי מבקש ממך להזין את המידע הדרוש לאיתור הזמנתך ולדיווח על מצבה. לאיתור מספר הטלפון עבור האזור שלך, ראה "פנייה אל Dell" בעמוד 64. אם יש בעיה בהזמנה שלך, כגון רכיבים חסרים, רכיבים שגויים או חיוב שגוי, צור קשר עם שירות הלקוחות של Dell. כשתתקשר, החזק בהישג יד את החשבונית או את ספח המשלוח. לאיתור מספר הטלפון עבור האזור שלך, ראה "פנייה אל Dell" בעמוד 64.

כתובות דואר אלקטרוני של התמיכה של

Dell

- mobile_support@us.dell.com
- support@us.dell.com
- la-techsupport@dell.com (מדינות אמריקה הלטינית והקריביים בלבד)
- apsupport@dell.com (מדינות אסיה והאוקיינוס השקט בלבד)

כתובות דואר אלקטרוני של השיווק

Dell המכירות של

- apmarketing@dell.com (מדינות אסיה והאוקיינוס השקט בלבד)
- sales_canada@dell.com (קנדה בלבד)

פרוטוקול העברת קבצים אנונימי (FTP)

• [ftp.dell.com](ftp://ftp.dell.com)

התחבר כמשתמש: anonymous, והשתמש בכתובת הדואר האלקטרוני שלך כסיסמה.

שירותים מקוונים

באפשרותך ללמוד על מוצרים ושירותים של Dell באתרי האינטרנט הבאים:

- www.dell.com
- www.dell.com/ap (מדינות אסיה/האוקיינוס השקט בלבד)
- www.dell.com/jp (יפן בלבד)
- www.euro.dell.com (אירופה בלבד)
- www.dell.com/la (מדינות אמריקה הלטינית והקריביים)
- www.dell.ca (קנדה בלבד)

תוכל לגשת לתמיכה של Dell באמצעות אתרי האינטרנט וכתובות הדואר האלקטרוני הבאים:

אתרי התמיכה של Dell

- support.dell.com
- support.jp.dell.com (יפן בלבד)
- support.euro.dell.com (אירופה בלבד)
- supportapj.dell.com (דרום מזרח אסיה)

DellConnect

DellConnect™ הוא כלי פשוט לגישה מקוונת המאפשר לשותף השירות והתמיכה של Dell לגשת למחשב שלך באמצעות חיבור פס-רחב, לאבחן את הבעיה ולתקנה, כל זאת תחת הפיקוח שלך. לקבלת מידע נוסף, בקר באתר

www.dell.com/dellconnect

תמיכה טכנית ושירות לקוחות

שירות התמיכה של Dell זמין לענות על שאלותיך אודות החומרה של Dell. צוות התמיכה שלנו משתמש בתוכנית אבחון ממוחשבת כדי לספק מענה מהיר ומדויק.

כדי לפנות לשירות התמיכה של Dell, ראה "לפני שתתקשר" בעמוד 62 ולאחר מכן עיין בפרטים ליצירת קשר באזורך או עבור אל support.dell.com

קבלת עזרה

אם נתקלת בבעיה במחשב, תוכל לבצע את הצעדים הבאים לשם אבחון הבעיה ופתרונה:

1. ראה "פתרון בעיות" בעמוד 36 לקבלת מידע והליכים הקשורים לבעיה במחשב.
2. עיין ב מדריך הטכנולוגיה של Dell לקבלת מידע נוסף אודות פתרון בעיות.
3. ראה "Dell Diagnostics" בעמוד 46 לעיין בהליכים להפעלת Dell Diagnostics.
4. מלא את "רשימת הפעולות לביצוע אבחון" בעמוד 63.
5. השתמש בערכת הכלים המקיפה של שירותים מקוונים של Dell, הזמינה באתר התמיכה של Dell (support.dell.com), לקבלת עזרה בהתקנה והליכים לפתרון בעיות. ראה "שירותים מקוונים" בעמוד 59 לקבלת רשימה מקיפה של התמיכה המקוונת של Dell.

6. אם השלבים שלעיל לא סייעו בפתרון הבעיה, ראה "לפני שתתקשר" בעמוד 62.

 **הערה:** התקשר לתמיכה של Dell מטלפון שנמצא בקרבת המחשב, על מנת שאנשי התמיכה יוכלו לסייע לך בהליכים הנחוצים.

 **הערה:** ייתכן שמערכת קודי השירות המהיר של Dell לא תהיה זמינה בכל המדינות.

כשתבקש להקיש את הקוד שלך במערכת המענה האוטומטי של Dell, הזן את קוד השירות המהיר לניתוב השיחה ישירות לאיש התמיכה המתאים. אם

אין לך קוד שירות מהיר, פתח את התיקייה **Dell Accessories** (עזרי Dell), לחץ לחיצה כפולה על הסמל של **Express Service Code** (קוד שירות מהיר), ופעל על-פי ההנחיות.

 **הערה:** חלק מהשירותים אינם תמיד זמינים בכל האתרים הנמצאים מחוץ לארה"ב. התקשר לנציג Dell לקבלת מידע אודות זמינות.

 **הערה:** אם תמתין זמן רב מדי והסמל של מערכת ההפעלה מופיע, המשך להמתין עד אשר יופיע שולחן העבודה של Microsoft® Windows®, ולאחר מכן כבה את המחשב ונסה שנית.

 **הערה:** השלבים הבאים משנים את רצף האתחול באופן חד פעמי בלבד. בהפעלה הבאה, המחשב יאתחל בהתאם להתקנים שצוינו בתוכנית הגדרת המערכת.

6. כאשר רשימת ההתקנים של האתחול מופיעה, הדגש את **CD/DVD/CD-RW Drive** והקש **<Enter>**.

7. לחץ על מקש כלשהו כדי לבצע **Boot from CD-ROM** (אתחול מתקליטור). בצע את ההוראות המופיעות על המסך כדי להשלים את תהליך ההתקנה.

בהתאם לאזור שממנו הזמנת את המחשב, או אם הזמנת את התקליטור, ייתכן שהתקליטור Drivers and Utilities (מנהלי התקנים ותוכניות שירות) של Dell וכן התקליטור Operating System (מערכת הפעלה) של Dell לא צורפו למחשב שלך.

התקנה מחדש של Microsoft Windows

השלמת תהליך ההתקנה עשויה לארוך בין שעה לשעתיים. לאחר ההתקנה מחדש של מערכת ההפעלה, עליך להתקין מחדש גם את מנהלי ההתקנים, תוכנית להגנה מפני וירוסים ותוכנות אחרות.

1. שמור וסגור את כל הקבצים הפתוחים וצא מכל התוכניות הפתוחות.
2. הכנס את התקליטור Operating System (מערכת הפעלה).
3. לחץ על **Exit** (יציאה) אם מופיעה ההודעה **Install Windows** (התקן את Windows).
4. הפעל מחדש את המחשב.
5. עם הופעת הסמל של DELL, הקש מיד על <F12>.

אם Device Driver Rollback (חזרה למצב קודם של מנהל התקן) אינו פותר את הבעיה, השתמש ב'שחזור המערכת' כדי להחזיר את מערכת ההפעלה למצב שבו הייתה לפני התקנת מנהל ההתקן החדש. ראה "שחזור המערכת" בעמוד 50.

 **התראה: לפני ביצוע ההתקנה, גבה את כל קובצי הנתונים בכונן הקשיח הראשי. בתצורות כונן קשיח רגילות, הכונן הקשיח הראשי הוא הכונן המזוהה ראשון על ידי המחשב.**

כדי להתקין מחדש את Windows, תזדקק לפריטים הבאים:

- התקליטור Operating System (מערכת הפעלה) של Dell
- התקליטור Drivers and Utilities (מנהלי התקנים ותוכניות שירות) של Dell

 **הערה:** התקליטור Drivers and Utilities (מנהלי התקנים ותוכניות שירות) של Dell מכיל מנהלי התקנים שהותקנו במהלך הרכבת המחשב. השתמש בתקליטור Drivers and Utilities (מנהלי התקנים ותוכניות שירות) של Dell כדי לטעון את מנהלי ההתקן הדרושים.

התקנה מחדש של מערכת ההפעלה

לפני שתתחיל

אם אתה שוקל להתקין מחדש את מערכת ההפעלה Windows כדי לתקן בעיה במנהל התקן חדש שהותקן, נסה תחילה להשתמש ב-Windows Device Driver Rollback (חזרה למצב קודם של מנהל התקן).

כדי לחזור למצב קודם של מנהל התקן:

1. לחץ על **התחל** .
2. לחץ לחיצה ימנית על **מחשב**.
3. לחץ על **מאפיינים** ← **מנהל ההתקנים**.
4. לחץ באמצעות לחצן העכבר הימני על ההתקן שעברו הותקן מנהל ההתקן החדש ולאחר מכן לחץ על **מאפיינים**.
5. לחץ על הכרטיסייה **מנהלי התקנים** ← **חזור למנהל התקן קודם**.

7. לחץ על **Next** (הבא). כעת יוצג המסך **Confirm Data Deletion** (אישור מחיקת נתונים).

 **הערה:** אם לא תרצה להמשיך בהפעלת Factory Image Restore (שחזור תמונת היצרן), לחץ על **Cancel** (ביטול).

8. סמן את תיבת הסימון כדי לאשר שברצונך להמשיך בפירמוט הכונן הקשיח ובשחזור תוכנת המערכת להגדרות היצרן. לאחר מכן, לחץ על **Next** (הבא).

תהליך השחזור יתחיל והוא עשוי לארוך חמש דקות או יותר. בסיום השחזור של מערכת ההפעלה והיישומים המותקנים מראש למצב הראשוני, תוצג הודעה.

9. לחץ על **Finish** (סיום) כדי לאתחל מחדש את המחשב.

5. כדי לגשת לאפשרויות השחזור, היכנס למחשב כמשתמש מקומי. כדי לגשת אל שורת הפקודה, הקלד את הערך administrator בשדה **User name** (שם משתמש), ולאחר מכן לחץ על **OK** (אישור).

6. לחץ על **Dell Factory Image Restore** (שחזור תמונת היצרן של Dell). מסך הפתיחה של **Dell Factory Image Restore** (שחזור תמונת היצרן של Dell) מופיע.

 **הערה:** בהתאם לתצורה שהגדרת, ייתכן שיהיה עליך לבחור באפשרות **Dell Factory Tools** (כלי היצרן של Dell) ולאחר מכן באפשרות **Dell Factory Image Restore** (שחזור תמונת היצרן של Dell).

הפעלת Dell Factory Image Restore

1. הפעל את המחשב. עם הופעת הסמל של Dell, הקש **<F8>** מספר פעמים כדי לגשת לחלון **Advanced Boot Options** (אפשרויות אתחול מתקדמות).

 **הערה:** אם תמתין זמן רב מדי והסמל של מערכת ההפעלה מופיע, המשך להמתין עד אשר יופיע שולחן העבודה של Microsoft® Windows®, ולאחר מכן כבה את המחשב ונסה שנית.

2. בחר **Repair Your Computer** (תקן את המחשב).

3. החלון **System Recovery Options** (אפשרויות שחזור מערכת) מופיע.

4. בחר פריסת מקלדת ולחץ על **Next** (הבא).

השתמש ב-Dell Factory Image Restore (שחזור תמונת היצרן של Dell) רק כאמצעי אחרון לשחזור מערכת ההפעלה. אפשרות זו משחזרת את הכונן הקשיח למצב הפעולה שבו היה בעת רכישת המחשב. כל התוכניות והקבצים שהתווספו מאז קבלת המחשב — כולל קובצי נתונים — נמחקים לצמיתות מהכונן הקשיח. קובצי נתונים כוללים מסמכים, גיליונות אלקטרוניים, הודעות דואר אלקטרוני, תמונות דיגיטליות, קובצי מוסיקה וכן הלאה. במידת האפשר, בצע גיבוי של כל הנתונים לפני שימוש ב-Factory Image Restore (שחזור תמונת היצרן).

Dell Factory Image Restore

התראה: שימוש ב-Dell Factory Image Restore (שחזור תמונת היצרן של Dell) מוחק לצמיתות את כל הנתונים בכונן הקשיח ומסיר את כל התוכניות או מנהלי ההתקנים שהותקנו לאחר קבלת המחשב. אם ניתן, גבה את כל הנתונים לפני שתשתמש באפשרות זו. השתמש ב-Dell Factory Image Restore (שחזור תמונת היצרן של Dell) רק אם השימוש ב'שחזור המערכת' לא פתר את הבעיה במערכת ההפעלה.

הערה: Dell Factory Image Restore (שחזור תמונת היצרן של Dell) אינו זמין אם בוצע פירמוט או אם בוצעה חלוקת מחיצות בכונן הקשיח באמצעות תקליטור מערכת ההפעלה.

הערה: Dell Factory Image Restore (שחזור תמונת היצרן של Dell) עשוי שלא להיות זמין במדינות מסוימות או במחשבים מסוימים.

במקרה ששימוש ב'שחזור המערכת' לא פתר את הבעיה, באפשרותך לבטל את שחזור המערכת האחרון.

ביטול שחזור המערכת האחרון

 **הערה:** לפני ביטול שחזור המערכת האחרון, שמור וסגור את כל הקבצים הפתוחים וצא מכל התוכניות הפתוחות. אין לשנות, לפתוח או למחוק קבצים או תוכניות כלשהם עד לאחר השלמת שחזור המערכת.

1. לחץ על **התחל** .

2. בתיבה **התחל חיפוש**, הקלד שחזור המערכת והקש <Enter>.

3. לחץ על **בטל את השחזור האחרון שלי** ולחץ על **הבא**.

 **התראה:** גבה את קובצי הנתונים באופן קבוע. 'שחזור המערכת' אינו בודק את קובצי הנתונים ואינו משחזר אותם.

 **הערה:** ההוראות שלהלן מתייחסות לתצוגת ברירת המחדל של Windows וייתכן שלא יתיאמו אם תגדיר את מחשב Dell™ שברשותך לתצוגה הקלאסית של Windows.

הפעלת שחזור המערכת

1. לחץ על **התחל** .

2. בתיבה **התחל חיפוש**, הקלד שחזור המערכת והקש <Enter>.

 **הערה:** ייתכן שיופיע החלון **בקרת חשבון משתמש**. אם אתה מנהל המערכת של המחשב, לחץ על **המשך**; אחרת, פנה למנהל המערכת כדי להמשיך בביצוע הפעולה הרצויה.

3. לחץ על **הבא** ובצע את שאר ההנחיות המופיעות על המסך.

שחזור מערכת ההפעלה

- אם קיבלת תקליטור *Operating System* (מערכת הפעלה) יחד עם המחשב שברשותך, באפשרותך להשתמש בו לשחזור מערכת ההפעלה. עם זאת, גם השימוש בתקליטור *Operating System* (מערכת ההפעלה) גורם למחיקת כל הנתונים שבכונן הקשיח. השתמש בתקליטור *Operating System* (מערכת הפעלה) רק אם השימוש ב'שחזור המערכת' וב-Dell Factory Image Restore (שחזור תמונת היצרן של Dell) לא פתר את הבעיה במערכת ההפעלה.
- ניתן לשחזר את מערכת ההפעלה בדרכים הבאות:
 - 'שחזור המערכת' מחזיר את המחשב למצב הפעלה מוקדם יותר, מבלי להשפיע על קובצי נתונים. השתמש ב'שחזור המערכת' כפתרון ראשון לשחזור מערכת ההפעלה ולשימור קובצי הנתונים.
 - Dell Factory Image Restore (שחזור תמונת היצרן של Dell) מחזיר את הכונן הקשיח למצב ההפעלה שבו היה בעת רכישת המחשב. הליך זה מוחק לצמיתות את כל הנתונים בכונן הקשיח ומסיר את כל התוכניות שהותקנו לאחר קבלת המחשב. השתמש ב-Dell Factory Image Restore (שחזור תמונת היצרן של Dell) רק אם השימוש ב'שחזור המערכת' לא פתר את הבעיה במערכת ההפעלה.

שחזור המערכת

מערכת ההפעלה Windows מספקת אפשרות של 'שחזור המערכת' המאפשרת להחזיר את המחשב למצב פעולה קודם (מבלי להשפיע על קובצי נתונים), אם שינויים בחומרה, בתוכנה או בהגדרות מערכת אחרות הותירו את המחשב במצב פעולה בלתי רצוי. כל שינוי המבוצע באמצעות 'שחזור המערכת' הוא הפיך לגמרי.

4. ברשימה הממוספרת, בחר באפשרות **Run the 32 Bit Dell Diagnostics** (הפעל את תוכנית האבחון ל-32 סיביות של Dell). אם רשומות מספר גרסאות, בחר את הגרסה המתאימה למחשב שברשותך.

5. בחר את הבדיקה שברצונך להפעיל.

6. אם במהלך בדיקה המערכת תאותר בעיה, תופיע על המסך הודעה עם קוד השגיאה ותיאור הבעיה. רשום את קוד השגיאה ותיאור הבעיה וצור קשר עם Dell (ראה "פנייה אל Dell" בעמוד 64).

 **הערה:** תג השירות של המחשב מוצג בחלק העליון של כל מסך בדיקה. תג השירות עוזר לך לזהות את המחשב שלך בכל פנייה ל-Dell.

7. עם סיום הבדיקות, סגור את מסך הבדיקה כדי לחזור אל החלון **Choose An Option** (בחר אפשרות).

8. כדי לצאת מתוכנית Dell Diagnostics ולהפעיל מחדש את המחשב, לחץ על **Exit** (יציאה).

9. הוצא את התקליטור *Drivers and Utilities* (מנהלי התקנים ותוכניות שירות) מהכונן.

הפעלת Dell Diagnostics מהתקליטור Drivers and Utilities (מנהלי התקנים ותוכניות שירות)

1. הכנס את התקליטור *Drivers and Utilities* (מנהלי התקנים ותוכניות שירות) לכונן.

2. כבה והפעל מחדש את המחשב. עם הופעת הסמל של DELL, הקש מיד על <F12>.

 **הערה:** אם תמתין זמן רב מדי והסמל של מערכת ההפעלה מופיע, המשך להמתין עד אשר יופיע שולחן העבודה של Microsoft® Windows®, ולאחר מכן כבה את המחשב ונסה שנית.

 **הערה:** השלבים הבאים משנים את רצף האתחול באופן חד פעמי בלבד. בהפעלה הבאה, המחשב יאתחל בהתאם להתקנים שצוינו בתוכנית הגדרת המערכת.

3. כאשר רשימת ההתקנים של האתחול מופיעה, סמן את **CD/DVD/CD-RW** והקש <Enter>.

c. אם נתקלת בבעיות בזיכרון, הקש <y>, אחרת הקש <n>.

ההודעה הבאה מוצגת: "Booting Dell Diagnostic Utility Partition. Press any key to continue." (מאתחל את המחיצה של תוכנית השירות Dell Diagnostic. הקש על מקש כלשהו כדי להמשיך).

d. הקש על מקש כלשהו כדי לעבור לחלון **Choose An Option** (בחר אפשרות). אם ה-PSA (בדיקת המערכת לפני האתחול) לא מופעל:

הקש על מקש כלשהו כדי להפעיל את Dell Diagnostics (תוכנית האבחון של Dell) ממחיצת תוכנית השירות לאבחון בכונן הקשיח ועבור לחלון **Choose An Option** (בחר אפשרות).

4. בחר את הבדיקה שברצונך להפעיל.

5. אם אתה נתקל בבעיה בזמן בדיקה, מופיעה על המסך הודעה עם קוד שגיאה ותיאור הבעיה. רשום את קוד השגיאה ותיאור הבעיה וצור קשר עם Dell (ראה "פנייה אל Dell" בעמוד 64).

 **הערה:** תג השירות של המחשב מוצג בחלק העליון של כל מסך בדיקה. תג השירות עוזר לך לזהות את המחשב שלך בכל פנייה ל-Dell.

6. עם השלמת הבדיקות, סגור את מסך הבדיקה כדי לחזור לחלון **Choose An Option** (בחר אפשרות). כדי לצאת מ-Dell Diagnostic ולהפעיל מחדש את המחשב, לחץ על **Exit** (יציאה).

 **הערה:** אם מופיעה הודעה המציינת כי לא נמצאה מחיצה של תוכנית שירות לאבחון, הפעל את Dell Diagnostics מהתקליטור *Drivers and Utilities* (מנהלי התקנים ותוכניות שירות).
אם מופעל *PSA* (בדיקת המערכת לפני אתחול):

- a. ה-*PSA* מתחיל להפעיל בדיקות.
- b. אם *PSA* מושלם בהצלחה, מוצגת ההודעה הבאה: "No problems have been found with this system so far. Do you want to run the remaining memory tests? This will take about 30 minutes or more. Do you want to continue? (Recommended)". (לא נמצאו בעיות במערכת זו עד כה. האם ברצונך להפעיל את בדיקות הזיכרון הנותרות? פעולה זו תימשך כ-30 דקות או יותר. האם ברצונך להמשיך? (מומלץ)).

הפעלת Dell Diagnostics מהכונן

הקשיח

תוכנית Dell Diagnostics ממוקמת במחיצה נסתרת בכונן הקשיח, המיועדת לתוכנית השירות לאבחון.

 **הערה:** אם המחשב אינו מציג תמונת מסך, פנה אל Dell (ראה "פנייה אל Dell" בעמוד 64).

1. ודא שהמחשב מחובר לשקע חשמל שידוע לך שהוא תקין.

2. הפעל (או הפעל מחדש) את המחשב.

3. כאשר מופיע הסמל **DELL™**, הקש מיידי על <F12>. בחר **Diagnostics** (אבחון) מתפריט האתחול והקש <Enter>. פעולה זו עשויה לגרום להפעלת Pre-boot System Assessment (PSA) - תוכנית לבדיקת המערכת לפני האתחול) במחשבך.

 **הערה:** אם תמתין זמן רב מדי והסמל של מערכת ההפעלה מופיע, המשך להמתין עד אשר יופיע שולחן העבודה של Microsoft® Windows®, ולאחר מכן כבה את המחשב ונסה שנית.

Dell Diagnostics

אם נתקלת בבעיה במחשב, בצע את הבדיקות שבסעיף "נעילות ובעיות תוכנה" בעמוד 41 והפעל את Dell Diagnostics לפני שתפנה אל Dell בבקשה לסיוע טכני.

מומלץ להדפיס הליכים אלה לפני שתתחיל.

 **הערה:** Dell Diagnostics פועלת רק במחשבי Dell.

 **הערה:** התקליטור *Drivers and Utilities* (מנהלי התקנים ותכניות שירות) הוא אופציונלי ועשוי שלא להיות מצורף למחשב שברשותך.

עייני ב *Comprehensive Specifications* (מפרטים המקיפים) לסקירת המידע אודות התצורה של המחשב וודא שההתקן שברצונך לבדוק מופיע בתוכנית הגדרת המערכת ושהוא פעיל.

הפעל את Dell Diagnostics מהכונן הקשיח או מהתקליטור *Drivers and Utilities* (מנהלי התקנים ותוכניות שירות).

Hardware Troubleshooter

אם התקן אינו מזוהה במהלך הגדרת מערכת ההפעלה, או מזוהה אך תצורתו מוגדרת בצורה שגויה, באפשרותך להשתמש ב-**Hardware Troubleshooter** (פותר בעיות החומרה) כדי לפתור את בעיית אי התאימות.

להפעלת Hardware Troubleshooter (פותר בעיות החומרה):

1. לחץ על **התחל**  ← **עזרה ותמיכה**.
2. הקלד `hardware troubleshooter` (פותר בעיות החומרה) בשדה החיפוש והקש `<Enter>` כדי להתחיל בחיפוש.
3. בתוצאות החיפוש, בחר באפשרות המתארת בצורה הטובה ביותר את הבעיה ובצע את שלבי הפתרון הנותרים.

CAUTION - Hard Drive SELF MONITORING SYSTEM has reported that a parameter has exceeded its normal operating range. Dell recommends that you back up your data regularly. A parameter out of range may or may not indicate a potential hard drive problem (שים לב - מערכת הבקרה העצמית של הכונן הקשיח דיווחה שפרמטר חרג מטווח הפעלתו הרגיל. Dell ממליצה שתגבה את הנתונים שלך באופן קבוע. פרמטר מחוץ לטווח עשוי להצביע על בעיה אפשרית בכונן הקשיח) — שגיאת S.M.A.R.T, כשל אפשרי בכונן הדיסק הקשיח. פנה אל Dell לקבלת סיוע (ראה "פנייה אל Dell" בעמוד 64).

No boot device available (אין התקן אתחול זמין) — אין מחיצה שניתנת לאתחול בכונן הקשיח, כבל הכונן הקשיח רופף, או שלא קיים התקן הניתן לאתחול.

- אם הכונן הקשיח הוא התקן האתחול שלך, ודא שהכבלים מחוברים כהלכה, שהכונן מותקן כהלכה ושהוא מחולק למחיצות כהתקן אתחול.
- היכנס להגדרת המערכת וודא שפרטי רצף האתחול נכונים (עייני ב מדריך הטכנולוגיה של Dell שבכונן הקשיח שלך או באתר התמיכה של Dell בכתובת support.dell.com/manuals).

No timer tick interrupt (אין פסיקה לתקנת קוצב זמן) — ייתכן ששבב כלשהו בלוח המערכת אינו פועל כהלכה או שאירע כשל בלוח האם. פנה אל Dell לקבלת סיוע (ראה "פנייה אל Dell" בעמוד 64).

USB over current error (שגיאת זרם יתר ב-USB) — נתק את התקן ה-USB. התקן ה-USB שלך זקוק לאספקת חשמל גבוהה יותר כדי לפעול באופן תקין. השתמש במקור חשמל חיצוני כדי לחבר את התקן ה-USB, או אם ההתקן שלך כולל שני כבלי USB, חבר את שניהם.

הודעות מערכת

אם ישנה בעיה או שגיאה במחשב שלך, הוא עשוי להציג 'הודעת מערכת' שתסייע לך לזהות את הגורם ואת הפעולה הדרושה לפתרון הבעיה.

 **הערה:** אם ההודעה שקיבלת אינה מופיעה בדוגמאות הבאות, עיין בתיעוד של מערכת ההפעלה או של התוכנית שאותה הפעלת כאשר ההודעה הופיעה. לחלופין, באפשרותך לעיין ב *מדריך הטכנולוגיה של Dell* הזמין בכונן הקשיח שלך או בכתובת support.dell.com/manuals או ראה "פנייה ל-Dell" בעמוד 64 לקבלת עזרה.

Alert! Previous attempts at booting this system have failed at checkpoint [nnnn].

For help in resolving this problem, please note this checkpoint and contact Dell Technical Support (התראה! ניסיונות קודמים לאתחול מערכת זו נכשלו בנקודת הביקורת [nnnn]). לסיוע בפתרון בעיה זו, אנא רשום את נקודת הבדיקה ופנה אל התמיכה הטכנית של Dell). — המחשב נכשל בהשלמת

שגרת האתחול שלוש פעמים ברציפות עקב אותה שגיאה. פנה אל Dell לקבלת סיוע (ראה "פנייה אל Dell" בעמוד 64).

CMOS checksum error (שגיאה בסכום

ביקורת של CMOS) — כשל אפשרי בלוח האם או סוללת RTC חלשה. פנה אל Dell לקבלת סיוע (ראה "פנייה אל Dell" בעמוד 64).

CPU fan failure (כשל במאוורר CPU) — אירע כשל במאוורר ה-CPU. פנה אל Dell לקבלת סיוע (ראה "פנייה אל Dell" בעמוד 64).

Hard-disk drive failure (כשל בכונן דיסק

קשיח) — ייתכן שאירע כשל בכונן קשיח במהלך הבדיקה העצמית באתחול (POST). פנה אל Dell לקבלת סיוע (ראה "פנייה אל Dell" בעמוד 64).

Hard-disk drive read failure (כשל בקריאת

כונן דיסק קשיח) — ייתכן שאירע כשל בכונן קשיח במהלך בדיקת אתחול של כונן דיסק קשיח. פנה אל Dell לקבלת סיוע (ראה "פנייה אל Dell" בעמוד 64).

Keyboard failure (כשל מקלדת) — כשל

במקלדת או כבל רופף. אם חיבור מחדש של הכבל לא פותר את הבעיה, החלף את המקלדת.

Alerts (התראות) (התראות)
של תמיכה טכנית הרלוונטיות
למחשב שלך)



Assistance from Dell (סייע)
Dell-מ (תמיכה טכנית עם
DellConnect™, שירות לקוחות,
הדרכה וערכות לימוד, עזרה מסוג
"כיצד לבצע" באמצעות Dell on
Call וסריקה מקוונת באמצעות
PC CheckUp)



About Your System (אודות)
המערכת שלך (תיעוד המערכת,
מידע בנושא אחריות, מידע אודות
המערכת, שדרוגים ואביזרים)



לקבלת מידע נוסף אודות **Dell Support Center**
(מרכז התמיכה של Dell) ואודות כלי התמיכה
הזמינים, לחץ על הכרטיסייה **Services** (שירותים)
בכתובת support.dell.com.

שימוש בכלי תמיכה

מרכז Dell Support Center (התמיכה של Dell)

Dell Support Center (מרכז התמיכה של Dell)
מסייע לך לאתר את השירות, התמיכה והמידע
הספציפי-למערכת הנחוצים לך.

להפעלת היישום, לחץ על הסמל  בשורת
המשימות.



בדף הבית של **Dell Support Center** (מרכז
התמיכה של Dell) מוצג מספר הדגם של המחשב
שלך, תג שירות, קוד שירות מהיר ופרטי התקשרות
לשירות.

דף הבית מספק גם קישורים עבור גישה אל:

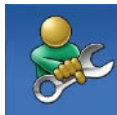
Self Help (עזרה עצמית)
(פתרון בעיות, אבטחה, ביצועי
מערכת, רשת/אינטרנט, גיבוי/
התאוששות ומערכת ההפעלה של
Windows)



- עיין בתיעוד התוכנה או פנה ליצרן התוכנה לקבלת מידע לפתרון בעיות:
 - ודא כי התוכנית תואמת למערכת ההפעלה המותקנת במחשב.
 - ודא כי המחשב עונה על דרישות החומרה המינימליות להפעלת התוכנה. לקבלת מידע, עיין בתיעוד של התוכנה.
 - ודא כי התוכנה הותקנה והוגדרה כראוי.
 - ודא שמנהלי ההתקנים אינם מתנגשים עם התוכנית.
 - במידת הצורך, הסר את התוכנית והתקן אותה מחדש.

1. לחץ על התחל .
2. בתיבת החיפוש, הקלד השתמש בתוכנית ישנה יותר עם גירסה זו של Windows והקש <Enter>.
3. פעל על פי ההוראות באשף תאימות התוכניות. **אם אתה נתקל בבעיות תוכנה אחרות —**
 - רשום את קוד השגיאה ותיאור הבעיה וצור קשר עם Dell (ראה "פנייה אל Dell" בעמוד 64).
 - גבה את הקבצים שלך מיד.
 - השתמש בתוכנית לסריקת וירוסים כדי לבדוק את הכוון הקשיח או את התקליטורים.
 - שמור וסגור את כל הקבצים הפתוחים, צא מכל התוכניות הפתוחות וכבה את המחשב דרך תפריט התחל .

אם המחשב מפסיק להגיב או שמופיע מסך כחול —

אזהרה: ייתכן שתאבד נתונים אם אינך מצליח לבצע כיבוי של מערכת ההפעלה. 

אם אינך מצליח לקבל תגובה מהמחשב בלחיצה על מקש במקלדת או בהזזת העכבר, לחץ לחיצה ארוכה על לחצן ההפעלה למשך 8 עד 10 שניות לפחות עד לכיבוי המחשב ולאחר מכן הפעל מחדש את המחשב.

אם תוכנית מיועדת לגרסה קודמת של מערכת ההפעלה **Microsoft® Windows®** —

הפעל את **אשף תאימות התוכניות**. אשף תאימות התוכניות מגדיר את התצורה של תוכנית כך שתופעל בסביבה דומה לגרסה ישנה יותר של סביבות מערכת ההפעלה Microsoft Windows.

נעילות ובעיות תוכנה

אם המחשב אינו פועל — ודא שכבל החשמל מחובר היטב למחשב ולשקע החשמל.

אם תוכנה מפסיקה להגיב —

סיים את פעולת התוכנה:

1. הקש בו-זמנית `<Ctrl><Shift><Esc>`.
2. לחץ על **יישומים**.
3. בחר את התוכנה שאינה מגיבה.
4. לחץ על **סיים משימה**.

אם תוכנית קורסת שוב ושוב — עיין בתיעוד התוכנה. במקרה הצורך, הסר ולאחר מכן התקן מחדש את התוכנית.

 **הערה:** בדרך כלל, תוכנות כוללות הוראות התקנה בתיעוד או בתקליטור המצורפים אליהן.

בעיות זיכרון

אם מופיעה הודעה על כך שאין מספיק זיכרון —

- שמור וסגור את כל הקבצים הפתוחים וצא מכל התוכניות שבהן אינך משתמש כדי לבדוק אם הבעיה נפתרת.
- בדוק בתיעוד התוכנה מהן דרישות הזיכרון המינימליות. לקבלת סיוע פנה אל Dell (ראה "פנייה אל Dell" בעמוד 64).
- הפעל את תוכנית Dell Diagnostics (ראה "Dell Diagnostics" בעמוד 46).

אם נתקלת בבעיות זיכרון אחרות —

- הפעל את תוכנית Dell Diagnostics (ראה "Dell Diagnostics" בעמוד 46).
- פנה אל Dell (ראה "פנייה אל Dell" בעמוד 64).

אם אתה נתקל בהפרעה שמשבשת קליטה במחשב — אות לא רצוי גורם להפרעה על ידי שיבוש או חסימה של אותות אחרים. מספר גורמים אפשריים להפרעות כוללים:

- כבלים מאריכים של חשמל, מקלדת ועכבר.
- התקנים רבים מדי מחוברים לאותו מפצל חשמל.
- מספר מפצלי שקעים מחוברים לאותו שקע חשמל.

בעיות הפעלה

אם נורית ההפעלה כבויה — המחשב כבוי או אינו מקבל חשמל. כמו כן, ייתכן שיש בעיה בלוח המערכת.

• לחץ על לחצן ההפעלה כדי לחדש את הפעולה הרגילה.

• אם כבל החשמל מחובר למפצל חשמל, ודא שמפצל החשמל מחובר לשקע חשמל ושהוא מופעל. נוסף על כך, עקוף התקנים לשמירת חשמל, מפצלי שקעים וכבלים מאריכים, כדי לוודא שניתן להפעיל את המחשב כהלכה.

• ודא ששקע החשמל תקין. לשם כך חבר לו מכשיר אחר, כגון מנורה.

• אם הבעיה נמשכת, פנה אל Dell (ראה "פנייה אל Dell" בעמוד 64).

אם צבע נורית ההפעלה לבן קבוע והמחשב אינו מגיב —

פנה אל Dell (ראה "פנייה אל Dell" בעמוד 64).

אם נורית ההפעלה מהבהבת בלבן —

המחשב נמצא במצב שינה. הקש על מקש כלשהו במקלדת, הזז את העכבר או לחץ על לחצן ההפעלה כדי לחזור לפעולה רגילה.

אם נורית ההפעלה מאירה בכתום קבוע —

ללוח המערכת אין אפשרות לבצע אתחול. ייתכן שישנה בעיה בלוח המערכת או בספק הכוח. לקבלת סיוע פנה אל Dell (ראה "פנייה אל Dell" בעמוד 64).

אם נורית ההפעלה מהבהבת בכתום —

המחשב זיהה שגיאה במהלך POST. הנורית תהבהב וכן יושמע הקוד של שלושה צפופי BIOS כדי לציין את השגיאה. לקבלת סיוע פנה אל Dell (ראה "פנייה אל Dell" בעמוד 64).

בעיות רשת

חיבורים אלחוטיים

אם חיבור הרשת האלחוטית מתנתק —

הנתב האלחוטי אינו מקוון או שאפשרות האלחוט במחשב הושבתה.

- בדוק את הנתב האלחוטי כדי לוודא שהוא מופעל ומחובר למקור הנתונים שלך (מודם כבלים או רכזת רשת).

- ייתכן שהפרעה כלשהי חוסמת את החיבור האלחוטי שלך או מפריעה לו. נסה לקרב את המחשב לנתב האלחוטי.

- צור מחדש את החיבור לנתב האלחוטי (ראה "הגדרת חיבור אלחוטי" בעמוד 14).

חיבורים קוויים

אם חיבור הרשת הקווית אובד — כבל הרשת רופף או פגום.

- בדוק את הכבל כדי לוודא שהוא מחובר ולא פגום.

נורית שלמות הקישור במחבר הרשת המשולב מאפשרת לך לוודא שהחיבור פועל ומספקת מידע אודות המצב:

נורית שלמות הקישור

- ירוק — קיים חיבור טוב בין רשת 10/100 מגה-סיביות לשנייה לבין המחשב.

- כתום — קיים חיבור טוב בין רשת של 1000 מגה-סיביות לשנייה למחשב.

- נורית כבויה — המחשב אינו מזהה חיבור פיזי לרשת.

הערה: נורית שלמות הקישור שעל מחבר 

הרשת מיועדת לחיבור הרשת הקווית בלבד.

נורית שלמות הקישור לא מספקת מידע אודות

מצב החיבורים האלחוטיים.

בעיה אפשרית	סדרת צפצופים (קוד צפצוף)
כשל אפשרי בלוח האם - כשל בסכום ביקורת (checksum) של BIOS ROM	אחד
לא זוהה RAM	שניים
כשל אפשרי בלוח האם - שגיאת ערכת שבבים	שלושה
כשל קריאה/כתיבה ב-RAM	ארבעה
כשל שעון זמן אמת	חמישה
כשל כרטיס או שבב וידאו	שישה
כשל מעבד	שבעה
כשל צג	שמונה

אם מסך המגע מתחיל לאבד את רגישותו — ייתכן שחלקיקים מסוימים על מסך המגע (כגון דבק של פתקים נדבקים) חוסמים את חיישני המגע. להסרת חלקיקים אלה:

1. כבה את המחשב.
 2. נתק את כבל החשמל מהשקע בקיר.
- התראה: אל תתיז מים או נוזל ניקוי ישירות על מסך המגע.** 
3. השתמש במטלית נקיה ונטולת מוך (ניתן לרסס נוזל ניקוי עדין ולא שוחק או מים על-גבי המטלית במידת הצורך, אך לא על המסך) ונגב את המשטח ואת צדי מסך המגע כדי להסיר לכלוך או טביעות אצבע כלשהם.

קודי צפצוף

במהלך ההפעלה, המחשב עשוי להשמיע סדרת צפצופים אם ישנן שגיאות או בעיות. סדרת צפצופים זו, הנקראת קוד צפצוף, מזהה בעיה. רשום את קוד הצפצוף וצור קשר עם Dell (ראה "פנייה אל Dell" בעמוד 64).

פתרון בעיות

סעיף זה מספק מידע אודות פתרון בעיות במחשב שלך. אם אין באפשרותך לפתור את הבעיה באמצעות ההנחיות הבאות, ראה "שימוש בכלי תמיכה" בעמוד 43 או "פנייה אל Dell" בעמוד 64.

בעיות במסך המגע

חלק מהתכונות או כל התכונות של Multi-Touch לא פועלות —

- ייתכן שתכונות Multi-Touch ותכונות מגע מסוימות מושבתות. כדי להפעיל אותן, לחץ לחיצה כפולה על הסמל של **תנועות** במגש המערכת. בחלון **עט ומגע**, בחר בכרטיסייה **מגע** וודא שהאפשרויות **השתמש באצבעך כהתקן קלט והפוך סימון בדיו ומחוות מגע מרובות לזמינים** נבחרו.
- מסך המגע מכיל על ידי היצרן, ואינו דורש כיוול מחדש. במידה ותבחר לכייל את מסך המגע, לחץ על **Start (התחל)** ← **Control** panel (לוח הבקרה) ← **Table PC settings** (הגדרות מחשב הלוח) ← **Calibrate...** (כייל...).
- ✍ **הערה:** כיוול שאינו מבוצע כהלכה עלול לגרום לאי-דיוק ברגישות המגע.

גיבוי הנתונים

מומלץ שתגבה מעת לעת קבצים ותיקיות במחשב.

כדי לגבות קבצים:

1. לחץ על התחל  ← לוח הבקרה ← גיבוי

ושחזור.

2. לחץ על הגדר גיבוי....

3. פעל בהתאם להוראות אשף הגדרת תצורת

גיבוי.

העברת מידע למחשב חדש

כדי להעביר מידע למחשב חדש:

1. לחץ על התחל  ← לוח הבקרה ← תחילת

העבודה ← העבר קבצים ממחשב אחר.

2. מלא את ההוראות באשף העברה נוחה של

Windows.

- **חיסכון בצריכת חשמל** — חוסכת חשמל במחשב על ידי הפחתת ביצועי המערכת כדי להאריך את חיי המחשב ועל ידי הפחתה של כמות האנרגיה שצורך המחשב במהלך חייו.
- **מאוזן** — אפשרות זו מאזנת באופן אוטומטי את ביצועי המחשב באמצעות צריכת אנרגיה בחומרה הפעילה.
- **ביצועים גבוהים** — מספקת את רמת ביצועי המערכת הגבוהה ביותר במחשב, על ידי התאמת מהירות המעבד לפעילות שלך ועל ידי מיטוב ביצועי המערכת.

התאמה אישית של שולחן העבודה

באפשרותך להשתמש באפשרויות ההתאמה האישיות הזמינות במערכת ההפעלה כדי לשנות את המראה, הרזולוציה, הטפט, שומר המסך, וכן הלאה.

1. לחץ באמצעות לחצן העכבר הימני במקום ריק בשולחן העבודה.
2. לחץ על **התאם אישית**, כדי לפתוח את החלון **שנה את המראות ואת הצלילים במחשב שלך** וללמוד עוד אודות אפשרויות ההתאמה האישיות.

התאמה אישית של הגדרות צריכת האנרגיה

באפשרותך להשתמש באפשרויות צריכת החשמל במערכת ההפעלה שלך כדי להגדיר את התצורה של הגדרות צריכת החשמל במחשב. מערכת ההפעלה **Microsoft® Windows®** המותקנת במחשב Dell שברשותך מספקת את האפשרויות הבאות:

- **Dell** — תוכנית ברירת המחדל המומלצת לצריכת חשמל עם שיפורים של Dell. מציעה ביצועים מלאים בעת הצורך וחסכון בחשמל בזמן חוסר פעילות.

בידור ומולטימדיה

באפשרותך להשתמש במחשב כדי לצפות בווידאו, לשחק במשחקים, ליצור תקליטורים משלך ולהאזין למוזיקה ולתחנות רדיו. ייתכן שכוון התקליטורים האופטי שלך תומך בתבניות מרובות של מדיית תקליטורים, לרבות תקליטורי CD ו-DVD.

באפשרותך להוריד או להעתיק קובצי תמונות וידאו מהתקנים ניידים, כגון מצלמות דיגיטליות וטלפונים סלולריים. יישומי תוכנה אופציונליים מאפשרים לך לארגן וליצור קובצי מוזיקה ווידאו שניתן להקליטם על-גבי תקליטור ולשמור במוצרים ניידים כגון נגני MP3 והתקני כף יד לבידור.

תכונות התוכנה

 **הערה:** לקבלת מידע נוסף אודות התכונות המתוארות בסעיף זה, עיין ב-*מדריך הטכנולוגיה של Dell* בכוון הקשיח שלך או בכתובת support.dell.com/manuals.

פרודוקטיביות ותקשורת

באפשרותך להשתמש במחשב שלך כדי ליצור מצגות, חוברות, כרטיסי ברכה, עלונים וגיליונות אלקטרוניים. כמו כן, באפשרותך לערוך ולהציג תמונות ותצלומים דיגיטליים. בדוק בהזמנת הרכש שלך אילו תוכנות מותקנות במחשב שלך.

לאחר ההתחברות לאינטרנט, באפשרותך לגשת לאתרי אינטרנט, להגדיר חשבון דואר אלקטרוני, להעלות ולהוריד קבצים, ולבצע משימות קשורות אחרות.

גלילה

מאפשרת לך לגלול בתוכן.

גלילה פנורמית — מאפשרת לך להעביר את המיקוד באובייקט הנבחר כאשר לא כל האובייקט גלוי.

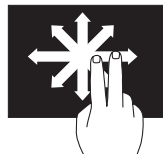

הזז שתי אצבעות בכיוון הרצוי כדי לגלול ברחבי האובייקט הנבחר.

גלילה אנכית — מאפשרת לך לגלול מעלה או מטה בחלון הפעיל.

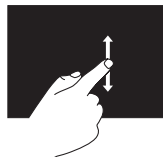

הזז אצבע למעלה או למטה כדי להפעיל גלילה אנכית.

גלילה אופקית — מאפשרת לך לגלול שמאלה או ימינה בחלון הפעיל.

הזז אצבע לשמאל או לימין כדי להפעיל גלילה אופקית.

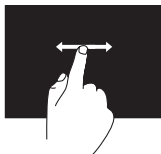

סיבוב

מאפשר לך לסובב את התוכן הפעיל במסך.

סיבוב מקושת — מאפשר לך לסובב את התוכן הפעיל במרווחים של 90° באמצעות שתי אצבעות.

תוך שאתה משאיר אצבע או אגודל במקום, הזז את האצבע השנייה בכיוון קשתי לימין או לשמאל. כמו כן, באפשרותך לסובב את התוכן הפעיל על ידי הזזת שתי האצבעות בתנועה מעגלית.



מחוות מסך המגע

הערה: ייתכן שחלק ממחוות אלה לא יפעלו מחוץ ל-Dell Touch Zone.

זום

מאפשר לך להגדיל או להקטין את תוכן המסך. **צביטה** — מאפשרת לך לבצע הגדלה או הקטנה על ידי הרחקת שתי האצבעות או הצמדתן יחד על המסך.

זום להגדלה: הרחק שתי אצבעות זו מזו כדי לבצע זום להגדלה בחלון הפעיל.



זום להקטנה: הצמד שתי אצבעות זו לזו כדי לבצע זום להקטנה בחלון הפעיל.

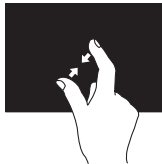

התעכבות

מאפשרת לך לגשת למידע נוסף על ידי הדמיה של לחיצה על לחצן העכבר הימני.

לחץ ממושכות עם האצבע על מסך המגע כדי לפתוח תפריטים תלויי הקשר.

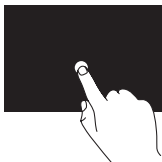

לחיצה מהירה

מאפשרת לך לדפדף קדימה או אחורה בתוכן בהתאם לכיוון הלחיצה.

הזז אצבע במהירות בכיוון הרצוי כדי לדפדף בתוכן בחלון הפעיל, כמו דפים בספר. לחיצה מהירה פועלת גם במאונך בעת ניווט בתוכן כגון תמונות או שירים ברשימת השמעה.

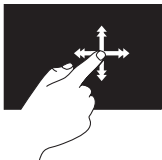

שימוש במסך המגע (אופציונלי)

תכונת מסך המגע במחשב Inspiron One שלך הופכת את המחשב לצג אינטראקטיבי.

Dell Touch Zone

להפעלת התוכנה Dell Touch Zone לחץ על התחל  ← **Dell Touch Zone**.

באפשרותך לגשת אל התכונות הבאות ב-Dell Touch Zone:

- **Picture Viewer** (מציג התמונות) — הצג, סדר וערוך תמונות.
- **Dell Touch Cam** (מצלמת Dell Touch) — לכוד קטעי וידאו ביתיים בעזרת המצלמה המובנית. באפשרותך לטעון קטעי וידאו אל **YouTube** כאשר אתה מחובר לאינטרנט.
- **Notes Creator** (יוצר הפתקים) — צור תזכורות מוקלדות או תזכורות בכתב יד. פתקים אלה יופיעו בלוח המודעות בפעם הבאה שתיגש ל-Dell Touch Zone.

- **Drum Zone** (אזור התופים) — שחק במשחק בליווי מוזיקה מהמחשב שלך או נגן בכלי הקשה שמעובדים בסניתיסייזר.
- **You Paint** (צייר) — שרטט, צייר תמונות וערוך תצלומים באמצעות תוכנה זו.
- **Games** (משחקים) — שחק במבחר משחקי Windows באמצעות מגע.
- **Music** (מוזיקה) — השמע מוזיקה, צור רשימות השמעה ועיין בקובצי המוזיקה שלך לפי אלבום, אמן או שם השיר.
- **Internet Explorer** — גלוש באינטרנט באמצעות טכנולוגיית Multi-Touch. גע בקישור שאליו ברצונך לעבור.
- **Help** (עזרה) — השתמש בתכונה Help (עזרה) לקבלת מידע נוסף אודות אופן השימוש במסך המגע.

1 מחוון פעילות מצלמה — מציין אם המצלמה פועלת או כבויה.

2 מצלמה — מצלמה מובנית ללכידת וידאו, שיחות ועידה וצ'אט.

3 מיקרופון — מספק צליל איכותי לשיחות וידאו והקלטת קול.

תכונות הצג

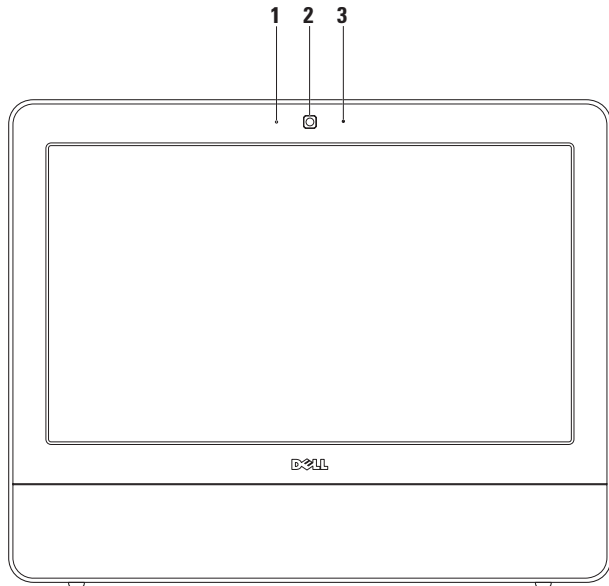

-
- 1  **מחבר חשמל** — מתחבר לכבל החשמל. מראה המחבר עשוי להשתנות.
-
- 2  **מחבר מקבילי** — מתחבר למדפסות וסורקים ישנים יותר.
-
- 3  **מחבר רשת** — מתחבר לרשת או להתקן פס רחב, אם אתה משתמש ברשת קווית. שתי הנוריות שליד המחבר מציינות את המצב והפעילות לגבי חיבור רשת קווית.
-
- 4  **מחבר PS/2 לעכבר** — מתחבר לעכבר PS/2 סטנדרטי.
-
- 5  **מחבר Line-out** — מתחבר למערכות שמע או רמקול עם אספקת חשמל.
-
- 6  **מחבר PS/2 למקלדת** — מתחבר למקלדת PS/2 סטנדרטית.
-
- 7  **מחברי USB 2.0 (3)** — מתחברים להתקני USB, כגון עכבר, מקלדת, מדפסת, כונן חיצוני או נגן MP3.
-
- 8  **מחבר טורי** — מתחבר למדפסות ומודמים חיצוניים ישנים יותר.
-

מחברי הלווח האחורי

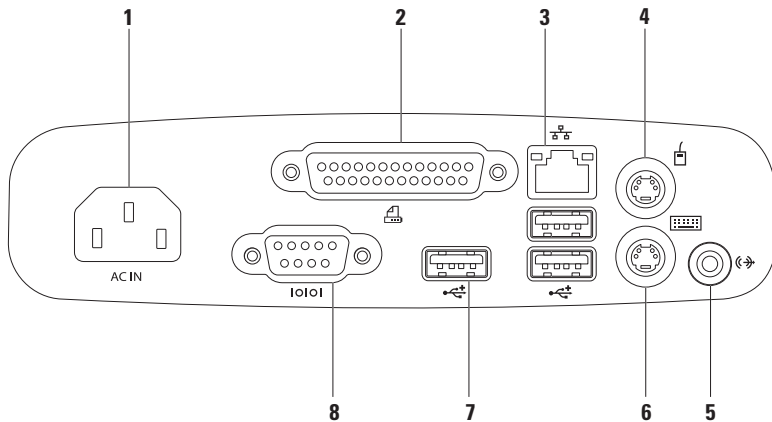

1 כיסוי התקן הרכבה מסוג VESA — מכסה את חורי הברגים של התקן ההרכבה מסוג VESA. הסר כיסוי זה כדי להתקין את המחשב על התקן ההרכבה מסוג VESA. באפשרותך לרכוש התקן הרכבה מסוג VESA מתוך מבחר התקנים באתר www.dell.com.

2 מחברי לוח אחורי — מחברים USB, שמע והתקנים אחרים למחברים המתאימים.

3 תג שירות/קוד שירות מהיר — השתמש במידע זה כדי לזהות את המחשב שלך באתר support.dell.com או בעת פנייה לתמיכה הטכנית.

תכונות בגב המחשב

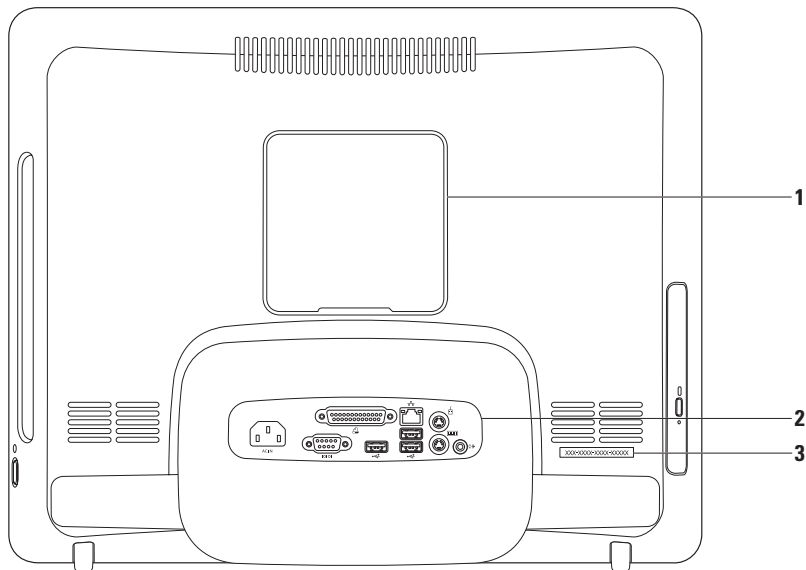

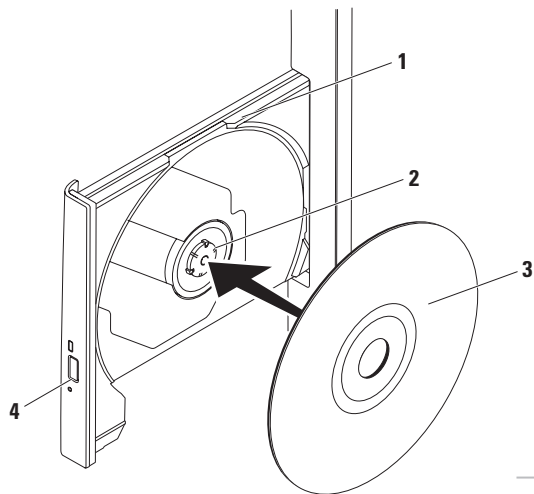

1 מגש כונן אופטי

2 ציר הכונן

3 תקליטור

4 לחצן פליטה

שימוש בכונן האופטי

התראה: בעת פתיחה או סגירה של מגש התקליטור, אל תלחץ עליו כלפי מטה. כאשר הכונן אינו בשימוש, השאר את המגש סגור. 

התראה: אל תזיז את המחשב בעת הפעלה או צריבה של תקליטור. 

1. לחץ על לחצן הפליטה בכונן האופטי.
2. הנח את התקליטור כאשר הצד המודפס פונה כלפיך והצמד את התקליטור לציר הכונן.
3. דחוף בעדינות את מגש הכונן האופטי חזרה לתוך הכונן.

1 מעמד מחשב — מספק יציבות למחשב וגם מאפשר לך לכוונן את הצג לזווית צפייה נוחה.

2 חריץ כבל אבטחה — מאפשר חיבור למחשב של כבל אבטחה מסחרי.





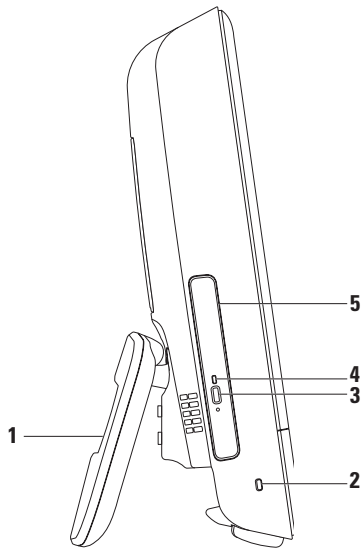

3 לחצן פליטה של הכונן האופטי — פותח את הכונן האופטי בעת לחיצה עליו.

4 נורית הכונן האופטי — מהבהבת בעת לחיצה על לחצן הפליטה של הכונן האופטי או כאשר תקליטור נקרא.

5 כונן אופטי — מפעיל או צורב תקליטורים או תקליטורי DVD. הקפד להניח את התקליטור כשהצד המודפס פונה כלפיך.

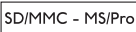
מבט משמאל



-
- 1  **לחצן כוונון אוטומטי** — מכוון באופן אוטומטי את התצוגה לאות הווידאו הנכנס.
-
- 2  **לחצן כוונון בהירות** — לחץ על לחצן זה כדי לגשת אל תפריט הבקרה Brightness (בהירות) ולאחר מכן השתמש בלחצן + (לחצן כוונון אוטומטי) או בלחצן - (לחצן כוונון בהירות) כדי להגביר או להפחית את הבהירות.
-
- 3  **קורא כרטיסי מדיה 8 ב-1** — מספק דרך מהירה ונוחה להצגה ושיתוף של תמונות דיגיטליות, מוזיקה, קטעי וידאו ומסמכים המאוחסנים בכרטיסי הזיכרון הדיגיטליים הבאים:
- כרטיס זיכרון (SD) Secure Digital
 - כרטיס זיכרון Secure Digital Input Output (SDIO)
 - כרטיס (MMC) Multi Media
 - Hi Speed-SD
 - Memory Stick
 - Hi Density-SD
 - Memory Stick PRO
 - כרטיס xD-Picture Card
-
- 4  **מחבר IEEE 1394a** — מתחבר להתקני מולטימדיה טוריים מהירים, כגון מצלמות וידאו דיגיטליות.
-
- 5  **מחברי USB 2.0 (3)** — מתחברים להתקני USB, כגון עכבר, מקלדת, מדפסת, כונן חיצוני או נגן MP3.
-
- 6  **מחבר מיקרופון line-in** — מתחבר למיקרופון או מזין אות לשימוש עם תוכניות שמע.
-
- 7  **מחבר אוזניות או line-out** — מתחבר לזוג אוזניות, או לרמקול או מערכת שמע עם אספקת חשמל.
- הערה:** להתחברות לרמקול או מערכת שמע עם אספקת חשמל, השתמש במחבר line out בגב המחשב שלך.
-

לחצנים ומחברים בלוח הימני

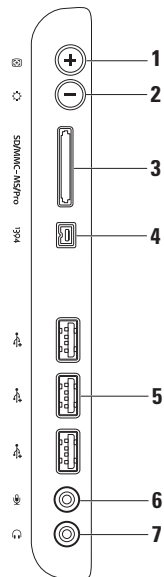

1 לחצנים ומחברים בלוח הימני — כוונן הבהירות וחיבור USB, שמע והתקנים אחרים למחברים המתאימים.

2  **נורית פעילות הכונן הקשיח** — מאירה כאשר המחשב קורא או כותב נתונים. נורית מהבהבת מציינת פעילות של הכונן הקשיח.

התראה: כדי למנוע אובדן נתונים, אין לכבות את המחשב, להזיז אותו, או לכוונן את המעמד בשעה שנורית פעילות הכונן הקשיח מהבהבת. 

3  **לחצן ונורית הפעלה** — מפעיל ומכבה את המחשב בעת לחיצה. הנורית במרכז לחצן זה מציינת את מצבי ההפעלה הבאים:

- כתום קבוע — ללוח המערכת אין אפשרות לבצע אתחול. ייתכן שישנה בעיה בלוח המערכת או בספק הכוח. פנה אל Dell (ראה "פנייה אל Dell" בעמוד 64).
- כתום מהבהב — המחשב זיהה שגיאה במהלך בדיקה עצמית בהפעלה (POST). פנה אל Dell (ראה "פנייה אל Dell" בעמוד 64).
- לבן מהבהב — המחשב נמצא במצב שינה.
- לבן קבוע — המחשב פועל.
- נורית כבויה — המחשב כבוי או במצב שינה.

שימוש במחשב Inspiron One

סעיף זה מספק מידע על התכונות הזמינות במחשב Inspiron One.

מבט מימין

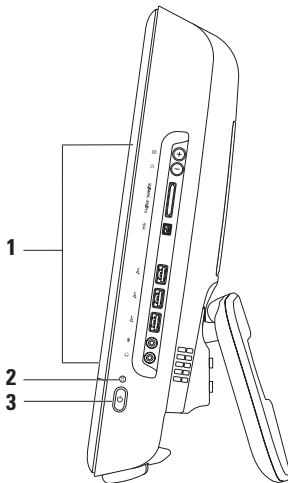

כדי להגדיר את חיבור האינטרנט:

1. שמור וסגור את כל הקבצים הפתוחים וצא מכל התוכניות הפתוחות.
2. לחץ על התחל  ← לוח הבקרה.
3. לחץ על מרכז הרשת והשיתוף ← הגדר חיבור או רשת חדשים ← התחברות לאינטרנט. החלון התחברות לאינטרנט מופיע.
4. הערה:  אם אינך יודע באיזה סוג של חיבור לבחור, לחץ על עזור לי לבחור או צור קשר עם ספק שירותי האינטרנט.
4. פעל על פי ההוראות שעל-גבי המסך והשתמש בפרטי ההגדרות שסיפק לך ספק השירות כדי להשלים את ההגדרה.

הגדרת חיבור אלחוטי

 **הערה:** להגדרת הנתב האלחוטי שלך, עיין בתיעוד המצורף לנתב שלך.

לפני שתוכל להשתמש בחיבור אינטרנט אלחוטי, עליך להתחבר אל הנתב האלחוטי.

להגדרת החיבור שלך לנתב אלחוטי:

1. שמור וסגור את כל הקבצים הפתוחים וצא מכל התוכניות הפתוחות.
2. לחץ על **התחל**  ← **לוח הבקרה** ← **מרכז הרשת והשיתוף** ← **התחברות לרשת**.
3. בצע את ההוראות המופיעות על-גבי המסך כדי להשלים את ההגדרה.

הגדרת חיבור האינטרנט

ספקי שירותי האינטרנט (ISP) והצעותיהם משתנים ממדינה למדינה. צור קשר עם ספק שירותי האינטרנט שלך לקבלת מידע על הצעות הזמינות במדינה שלך.

אם אינך מצליח להתחבר לאינטרנט אך התחברת בעבר בהצלחה, ייתכן שיש בעיה אצל ספק שירות האינטרנט. פנה אל ספק שירות האינטרנט וברר מהו מצב השירות, או נסה להתחבר שוב מאוחר יותר.

הכן את המידע מספק השירות בהישג יד. אם אין לך ספק שירות, האשף **התחברות לאינטרנט** יכול לסייע לך להשיג אחד.

הגדרת חיבור קווי

- אם אתה משתמש בהתקשרות בחיוב, חבר את קו הטלפון למודם ה-USB החיצוני האופציונלי ולשקע הטלפון בקיר, לפני הגדרת החיבור לאינטרנט.
 - אם אתה משתמש בחיבור מודם DSL או כבלים/לוויין, פנה לספק השירות או לחברת הסלולר לקבלת הוראות התקנה.
- כדי להשלים את הגדרת חיבור האינטרנט הקווי, פעל בהתאם להוראות שבפרק "הגדרת חיבור האינטרנט" בעמוד 14.

התחבר לאינטרנט (אופציונלי)

כדי להתחבר לאינטרנט, נדרש מודם או חיבור רשת חיצוני וכן ספק שירותי אינטרנט (ISP).

אם מודם USB חיצוני או מתאם Wireless LAN לא נכללו בהזמנתך המקורית, ניתן לרכוש אותם באתר www.dell.com.

△ התראה: אין להפריע לתהליך ההתקנה של מערכת ההפעלה. הפרעה עלולה לגרום לכך שהמחשב יהפוך לבלתי שמיש ויהיה עליך להתקין מחדש את מערכת ההפעלה.

✍ **הערה:** להבטחת ביצועים מיטביים של המחשב, מומלץ להוריד ולהתקין את גרסת BIOS ומנהלי ההתקן העדכניים ביותר עבור המחשב שלך הזמינים באתר support.dell.com

הגדר את Microsoft Windows 7

מחשב Dell שברשותך מוגדר מראש עם מערכת ההפעלה Microsoft® Windows® 7. להתקנת Windows בפעם הראשונה, פעל בהתאם להוראות המופיעות על-גבי המסך. חובה לבצע שלבים אלה והשלמתם עשויה להימשך זמן מה. מסכי ההתקנה של Windows ינחו אותך לאורך מספר הליכים, לרבות הסכמה לתנאי הרישיון, הגדרת ההעדפות והגדרה של חיבור אינטרנט.

לחץ על לחצן ההפעלה

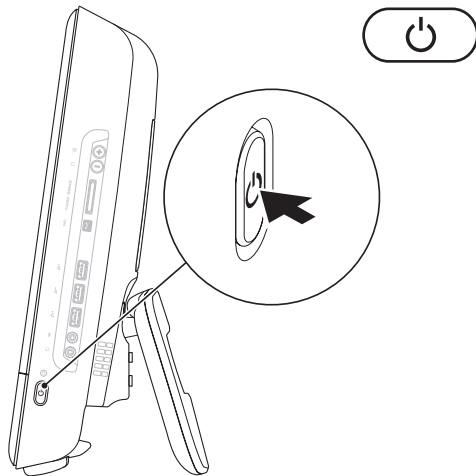

כוונון מעמד המחשב

אזהרה: אל תשתמש במעמד לנשיאת המחשב. 

הערה: יש לסגור את המעמד לפני השימוש במחשב עם התקן הרכבה על הקיר מסוג VESA. 

משוך את המעמד כדי לכוונון את הצג לזווית צפייה נוחה. צליל נקישה ברור נשמע בעת פתיחה או סגירה של המעמד. המחשב שלך תומך בהתקנים להרכבה על הקיר מסוג VESA, עם אישור UL. להתקנה כהלכה, השתמש בארבעה ברגים בקוטר 4 מ"מ, רוחב 0.7 ואורך 10.0 מ"מ.

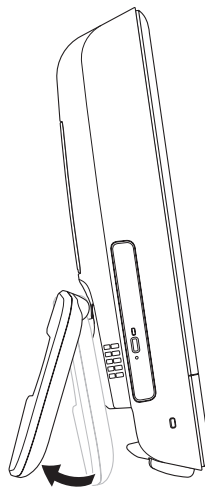

אין צורך בחיבור רשת כדי לסיים את התקנת המחשב, אך אם יש ברשותך רשת קיימת או חיבור אינטרנט באמצעות כבל (כגון כבל מודם ביתי, או שקע Ethernet), ניתן לחבר כעת.

 **הערה:** השתמש רק בכבל Ethernet (מחבר RJ45) לחיבור למחבר הרשת. אל תחבר כבל טלפון (מחבר RJ11) אל תוך מחבר הרשת.

כדי לחבר את המחשב לרשת או להתקן פס-רחב, חבר קצה אחד של כבל רשת ליציאת רשת או להתקן פס-רחב. חבר את הקצה השני של כבל הרשת למחבר הרשת (מחבר RJ45) בלוח האחורי של המחשב. צליל נקישה מציין שכבל הרשת חובר כהלכה.

חבר את כבל הרשת (אופציונלי)

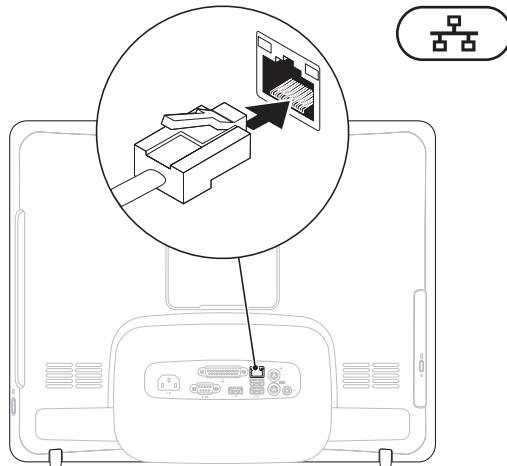

חבר את כבל החשמל

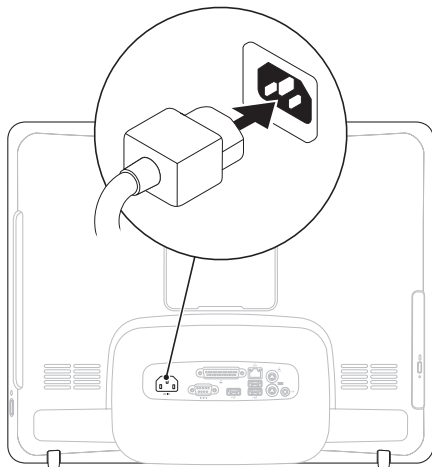

חבר את המקלדת ואת העכבר

חבר את המקלדת והעכבר מסוג USB למחברי ה-USB במחשב.

הערה: אם רכשת מקלדת ועכבר אלחוטיים יחד עם המחשב, חבר את מקלט ה-USB אל מחבר ה-USB. לקבלת מידע נוסף, עיין בתיעוד המצורף למקלדת ולמחשב.

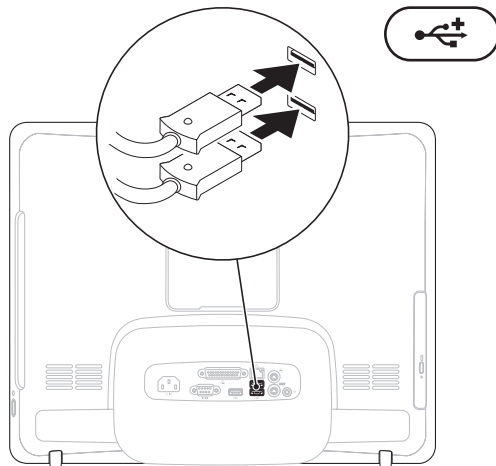

התקנת מחשב המחברת Inspiron One

לפני התקנת המחשב

בעת מיקום המחשב, ודא שאתה מאפשר גישה קלה למקור חשמל, לחצני בקרה וחיבורים שבצד ימין, אורור מתאים ומשטח ישר ויציב שעליו יונח המחשב.

הגבלת זרימת האוויר סביב מחשב Inspiron One שלך, עלולה לגרום להתחממות יתר של המחשב. כדי למנוע התחממות יתר, הקפד להשאיר מרווח של לפחות 10.2 ס"מ (4 אינץ') בצדו האחורי של המחשב ומרווח של לפחות 5.1 ס"מ (2 אינץ') בכל הצדדים האחרים. לעולם אל תמקם את המחשב בחלל סגור, כגון ארון או מגירה, כאשר הוא מופעל.

סעיף זה מספק מידע על התקנת Inspiron™ One 19T שברשותך.

אזהרה: לפני שתתחיל לבצע הליך כלשהו בפרק זה, קרא את הוראות הבטיחות המצורפות למחשב שברשותך. לקבלת מידע נוסף אודות בטיחות ושיטות עבודה מומלצות, בקר בדף הבית של התאימות לתקינה בכתובת www.dell.com/regulatory_compliance

הערה: תג השירות של המחשב שלך ממוקם בגב המחשב. השתמש בקוד זה כדי לזהות את המחשב שברשותך בעת גישה לאתר התמיכה של Dell באינטרנט או בעת פנייה לתמיכה טכנית.



66	איתור מידע ומשאבים נוספים	46	Hardware Troubleshooter
68	מפרט בסיסי	46	Dell Diagnostics
72	נספח	50	שחזור מערכת ההפעלה
72	הודעה על מוצר של Macrovision	50	שחזור המערכת
	מידע עבור התקנים המקסיקניים	52	Dell Factory Image Restore
73	הרשמיים (NOM) (במקסיקו בלבד)	54	התקנה מחדש של מערכת ההפעלה
74	אינדקס	57	קבלת עזרה
		58	תמיכה טכנית ושירות לקוחות
		58	DellConnect
		59	שירותים מקוונים
		60	שירות מצב ההזמנות האוטומטי
		60	מידע על המוצר
			החזרת פריטים לתיקון במסגרת
		61	האחריות או לקבלת זיכוי
		62	לפני שתתקשר
		64	פנייה אל Dell

התקנת מחשב המחברת

5	Inspiron One
5	לפני התקנת המחשב
6	חבר את המקלדת ואת העכבר
7	חבר את כבל החשמל
8	חבר את כבל הרשת (אופציונלי)
10	כוונן מעמד המחשב
11	לחץ על לחצן ההפעלה
12	הגדר את Microsoft Windows 7
13	התחבר לאינטרנט (אופציונלי)
16	שימוש במחשב Inspiron One
16	מבט מימין
18	לחצנים ומחברים בלוח הימני
20	מבט משמאל
22	שימוש בכונן האופטי
24	תכונות בגב המחשב

26	מחברי הלווח האחורי
28	תכונות הצג
30	שימוש במסך המגע (אופציונלי)
33	תכונות התוכנה
36	פתרון בעיות
36	בעיות במסך המגע
37	קודי צפוף
38	בעיות רשת
39	בעיות הפעלה
40	בעיות זיכרון
41	נעילות ובעיות תוכנה
43	שימוש בכלי תמיכה
	Dell Support Center (מרכז
43	התמיכה של Dell)
44	הודעות מערכת

הערות, התראות ואזהרות

-  **הערה:** "הערה" מציינת מידע חשוב המסייע להשתמש במחשב ביתר יעילות.
-  **התראה:** "התראה" מציינת נזק אפשרי לחומרה או אובדן נתונים, ומסבירה כיצד ניתן למנוע את הבעיה.
-  **אזהרה:** "אזהרה" מציינת אפשרות של נזק לרכוש, פגיעה גופנית או מוות.

אם רכשת מחשב n Series של Dell™, כל התייחסות במסמך זה למערכת ההפעלה Microsoft® Windows® אינה רלוונטית.

המידע במסמך זה נתון לשינויים ללא הודעה מראש.

© 2009 Dell Inc. כל הזכויות שמורות.

חל איסור מוחלט על שעתוק חומרים אלה, בכל דרך שהיא, ללא קבלת רשות בכתב מאת Dell Inc. סימנים מסחריים הנמצאים בשימוש בטקסט זה: Dell, הסמל של DELL, Inspiron, YOURS IS HERE ו-DellConnect הם סימנים מסחריים של Dell Inc.; Intel, Pentium ו-Celeron הם סימנים מסחריים רשומים ו-Core הוא סימן מסחרי של חברת Intel בארה"ב ובמדינות אחרות; Microsoft ו-Windows הם סימנים מסחריים רשומים של חברת Microsoft Corporation בארצות הברית ו/או במדינות אחרות; Bluetooth הוא סימן מסחרי רשום בבעלות Bluetooth SIG, Inc. ונמצא בשימוש Dell תחת רישיון.

סימנים מסחריים ושמות מסחריים אחרים המוזכרים במסמך זה מתייחסים לישויות הטוענות לבעלות על אותם סימנים ושמות או למוצרים שלהן. Dell Inc. מוותרת על כל עניין קנייני בסימנים מסחריים ושמות מסחריים פרט לאלה שבבעלותה.

Rev. A00

P/N 8P5W4

פפטמבר 2009

INSPIRON™

מדריך התקנה

סוג תקינה: W01B001

דגם תקינה: W01B

INSPIRON™

מדריך התקנה

